



fab-fabric[®]
s e w i n g s t u d i o

fabulous fabrics, sewing tools,
handmade clothes, sewing school...
www.fab-fabric.com

オリジナルパターン #001 Tシャツ&ロングスリーブTシャツ



CM SIZE	用尺	
	110cm 巾	150cm 巾
7	140	130
長袖	9	140
	11	140
	13	150
半袖	7	100
	9	100
	11	105
	13	110

CM SIZE	できあがり寸法						
	着丈	肩幅	バスト	長袖丈	長袖口幅	半袖丈	半袖口幅
7	54	34	82.5	56.5	19	18.5	27
9	55	35	87.5	57.0	20	19.0	28
11	56	36	92.5	57.5	21	19.5	29
13	57	37	97.5	58	22	20	30

適した布地

ニット地 (伸縮性のあるもの)
柄合わせが必要な場合は余裕をもってご用意ください

必要な材料

ストレッチ伸び止めテープ (12mm 幅) 60cm



パターンの著作権は fab-fabric sewing studio/novel co.,ltd が所有しています。
無断での複写・転写・流用・二次配布及び作品の販売はできません。

Do It Ourselves.

つくりかた

裁断

*型入れの参考図です。

■長袖

<110cm幅>

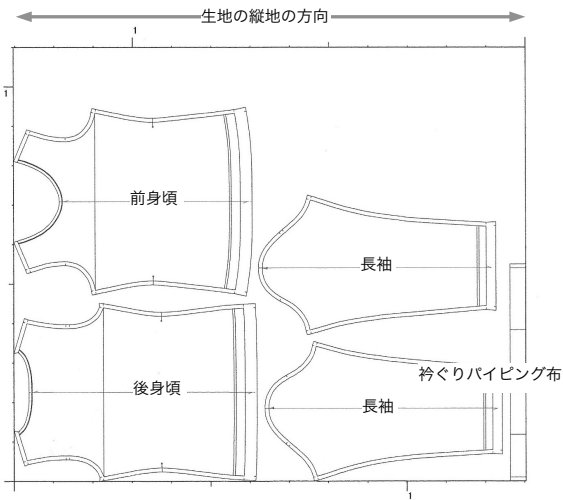

<150cm幅>

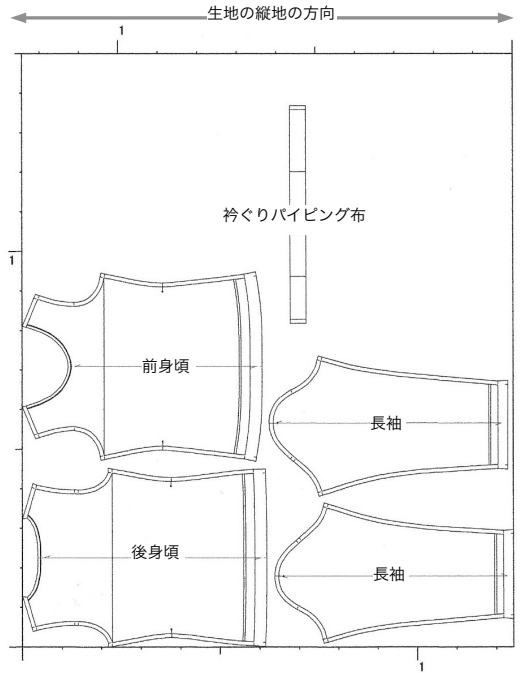

■半袖

<110cm幅>

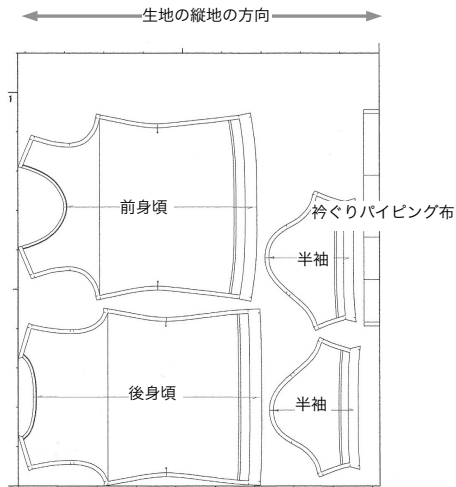

<150cm幅>

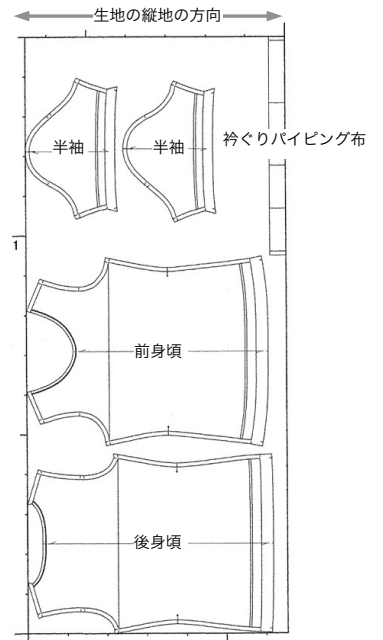

準備

- *ストレッチ伸び止めテープを貼ります。
- *後身頃の肩、前・後の衿ぐりは伸び止めテープ幅を半分にカットして貼ります。

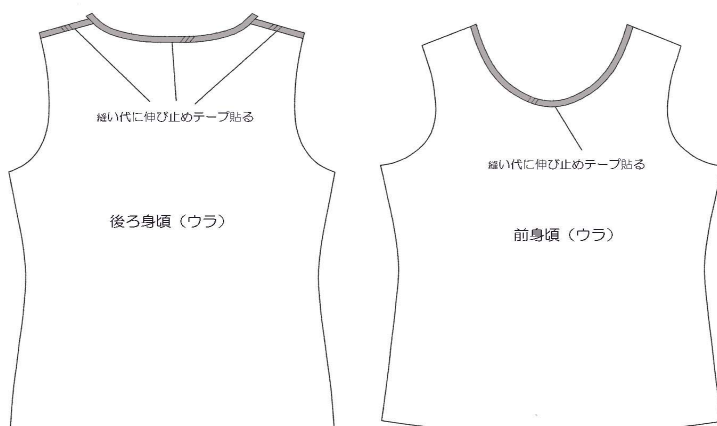

縫製 手順 1

肩を縫いあわせる。

- *前後身頃を中表に合わせ、肩線を地縫いします。
- * 縫い代は2枚合わせてロックし、後ろに片倒します。



縫製
手順
2

衿ぐりをパイピングする。

*身頃とパイピング布を中表に合わせ 衿ぐりを地縫いします。

*パイピングの幅が8ミリになるように揃えて 縫い代を包みます。

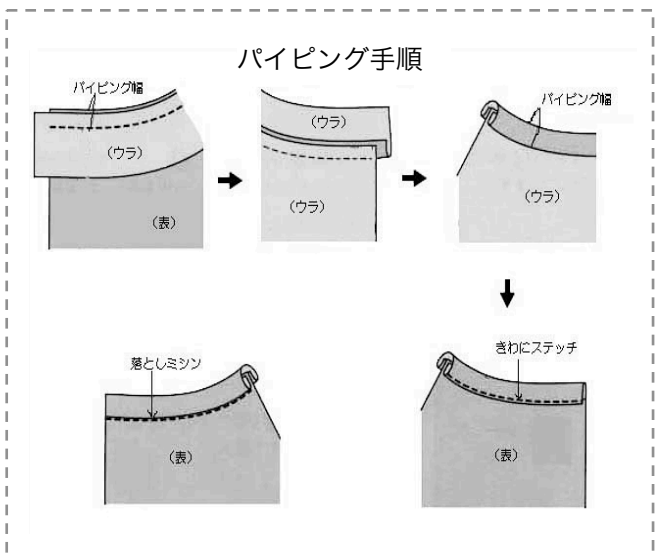
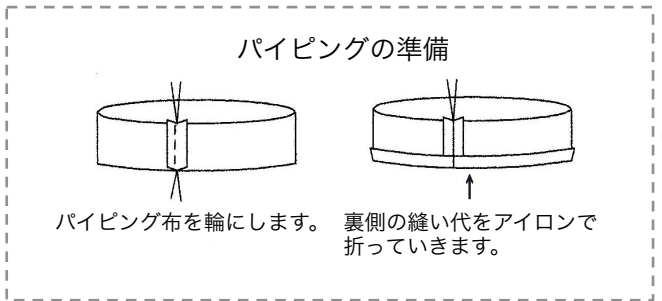

縫製
手順
3

身頃と袖をつなぐ。

*身頃と袖山を中表に合わせ地縫いします。

*縫い代は2枚合わせてロックし、身頃側に片倒します。

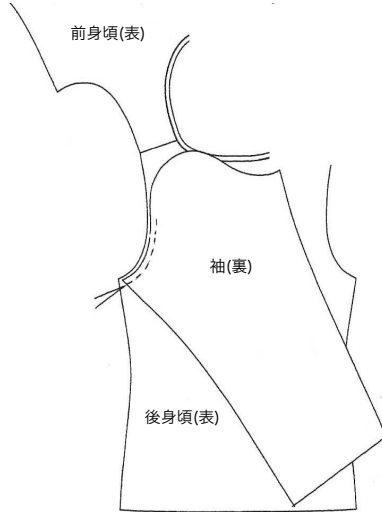

縫製
手順
4

袖下～脇～裾までを縫い合わせる。

*身頃と袖を中表になるように合わせ、袖下から脇線を続けて地縫いします。

*縫い代は2枚合わせてロックし後に片倒します。



縫製
手順
5

裾と袖口の始末をします。

*裾はロックをかけ3cmに折って、裾から2.3cmとそこから0.5cmのところにステッチをかけます。

*袖口は ロックをかけ2.5cmに折って 袖口から1.8cmとそこから0.5cmのところに ステッチをかけます。

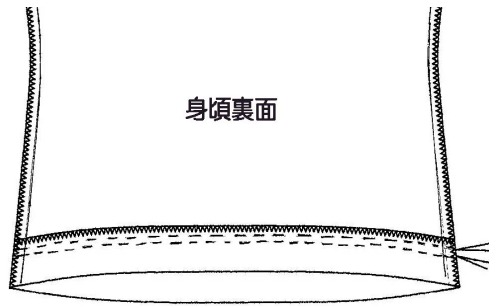

完成です。